

SB 143 L08

RU Эксплуатация и обслуживание



GH30-929
ed. 10-2018

IT**DATI IDENTIFICATIVI**

I dati identificativi e la marcatura "CE" della macchina sono posizionati sulla targhetta posta sul corpo macchina.

Si consiglia di trascrivere il modello della macchina e il relativo numero di matricola nella tabella riportata nella pagina seguente.

EN**IDENTIFICATION DATA**

The machine identification data and "CE" marking are located on the plate on the machine body.

It is advisable to note the machine model and serial number on the table on the next page.

FR**DONNÉES D'IDENTIFICATION**

Les données d'identification et le marquage « CE » de la machine se trouvent sur la plaque située sur le corps de la machine.

Nous vous conseillons de recopier le modèle de la machine et le numéro de matricule correspondant dans le tableau reporté sur la page suivante.

DE**KENNDATEN**

Die Maschinenkenndaten und die Aufprägung "CE" befinden sich auf dem Schild an der Maschine.

Wir empfehlen, das Maschinenmodell und die dazugehörige Matrikelnummer in die Tabelle auf der nachfolgenden Seite einzutragen.

ES**DATOS DE IDENTIFICACIÓN**

Los datos de identificación y la marca "CE" de la máquina están grabados en la placa colocada sobre la estructura de la máquina.

Se recomienda transcribir el modelo y el número de matrícula de la máquina en la tabla descrita en la siguiente página.

PT**DADOS IDENTIFICATIVOS**

Os dados identificativos e a marcação "CE" da máquina estão na placa colocada no corpo da máquina.

Aconselha-se transcrever o modelo da máquina e o relativo número de série na tabela referida na página seguinte.

NL**IDENTIFICATIEGEGEVENS**

De identificatiegegevens en de "CE"-markering van de machine bevinden zich op het plaatje dat op de machine is aangebracht.

We raden u aan het model en het serienummer van de machine in de tabel op de volgende pagina te vermelden.

CS

IDENTIFIKAČNÍ ÚDAJE

Identifikační údaje a označení stroje „CE“ jsou uvedeny na štítku umístěném na tělese stroje. Doporučujeme, abyste model stroje a jeho příslušné výrobní číslo přepsali do tabulky uvedené na následující straně.

RU

ИДЕНТИФИКАЦИОННЫЕ ДАННЫЕ

Идентификационные данные машины и маркировка «CE» находятся на табличке, установленной на корпусе машины.

Рекомендуется переписать модель машины и соответствующий паспортный номер в таблицу, приведенную на следующей странице.

PL

DANE IDENTYFIKACYJNE

Dane identyfikacyjne i oznakowanie "CE" urządzenia umieszczone są na tabliczce znamionowej znajdującej się na korpusie urządzenia.

Zaleca się wpisać model i numer seryjny urządzenia do tabeli znajdującej się na kolejnej stronie.

AR

معلومات التعريف

إن معلومات التعريف وعلامة "سي إي" للألة موجودة غي لوحة التعريف على هيكل الألة. ينصح كتابة موديل الألة والرقم المتسلسل في الجدول المذكور في الصفحات الآتية.

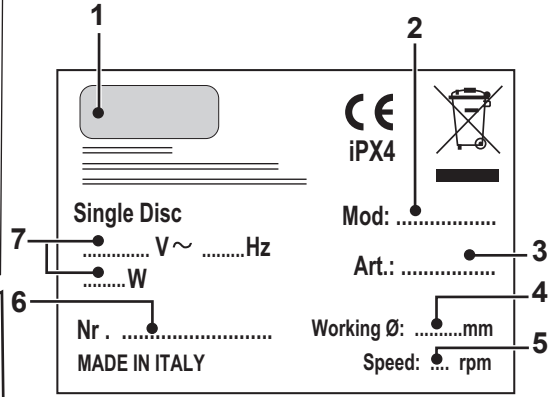
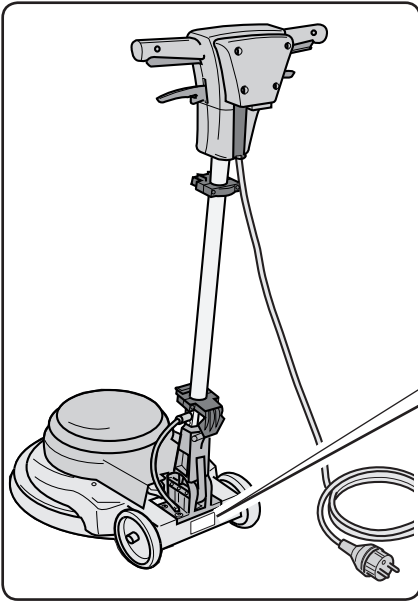

	1	2	3	4	5	6	7
IT	Produttore	Modello	Codice articolo	Ø di lavoro	Velocità di rotazione	N° Matricola	Caratteristiche elettriche
EN	Manufacturer	Model	Article code	Working Ø	Rotation speed	Serial number	Electrical characteristics
FR	Producteur	Modèle	Code de l'article	Ø de travail	Vitesse de rotation	N° de Matricule	Caractéristiques électriques
DE	Hersteller	Modell	Artikelnummer	Ø Arbeit	Drehgeschwindigkeit	Matrikel-Nr.	Elektrische Eigenschaften
ES	Fabricante	Modelo	Código del artículo	Ø de trabajo	Velocidad de rotación	N° de Matrícula	Características eléctricas
PT	Fabricante	Modelo	Código do artigo	Ø de trabalho	Velocidade de rotação	N° de Série	Características eléctricas
NL	Producent	Model	Artikelcode	Ø bewerking	Rotatiesnelheid	Serienummer	Elektrische eigenschappen
CS	Výrobce	Model	Kód výrobku	Pracovní Ø	Rychlost rotace	Výrobní č.	Elektrické vlastnosti
RU	Изготовитель	Модель	Код изделия	Рабочий Ø	Скорость вращения	№ Паспорта	Электрические характеристики
PL	Producent	Model	Kod artykułu	Ø pracy	Prędkość obrotów	Nr seryjny	Charakterystyka elektryczna
AR	الصانع	الموديل	الرمز	قطر العمل	سرعة الدوران	الرقم المتسلسل	المواصفات الكهربائية

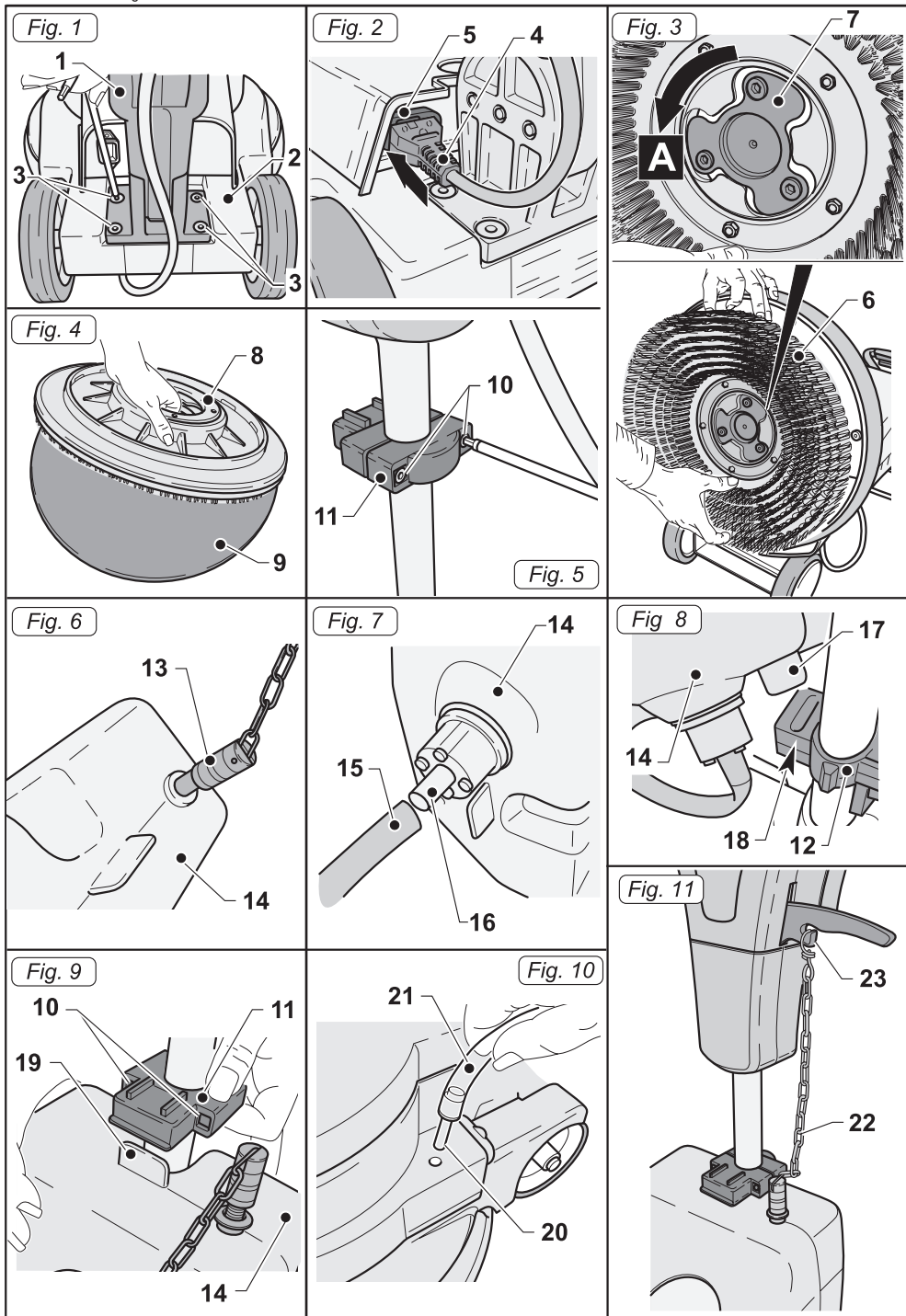

Fig 12

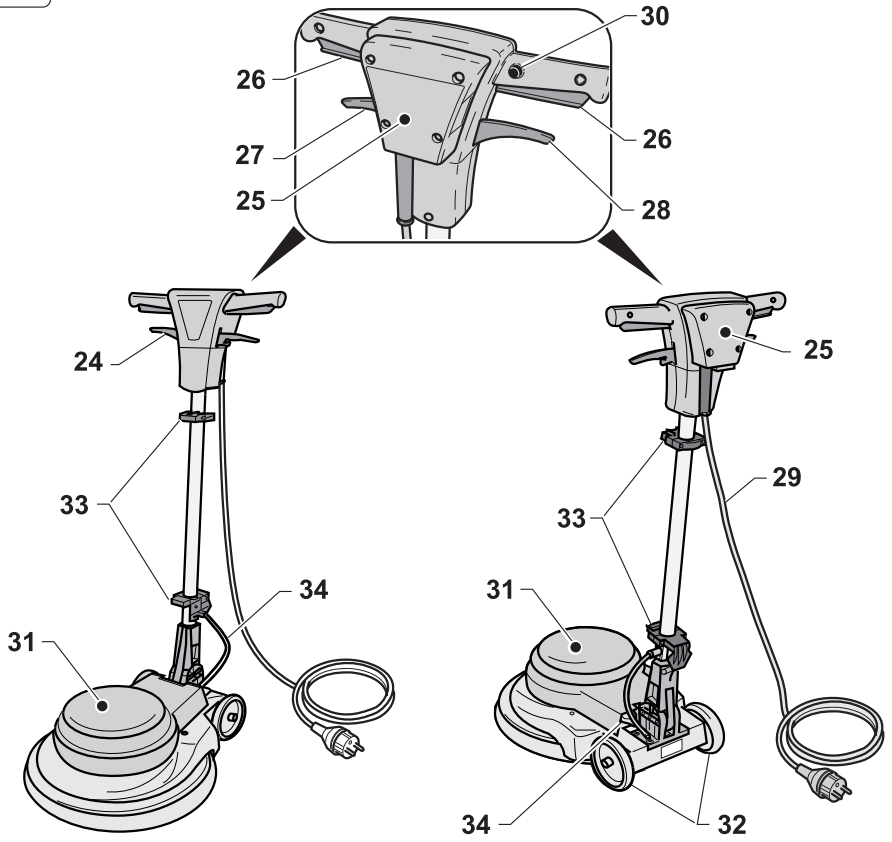

Fig. 13

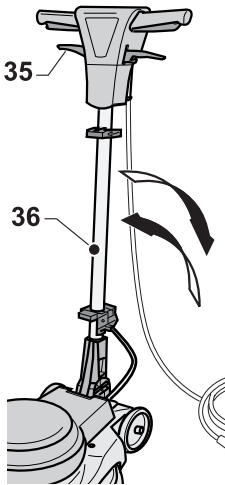

Fig. 14

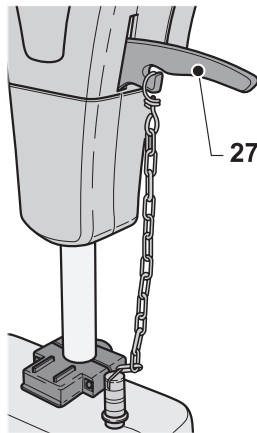
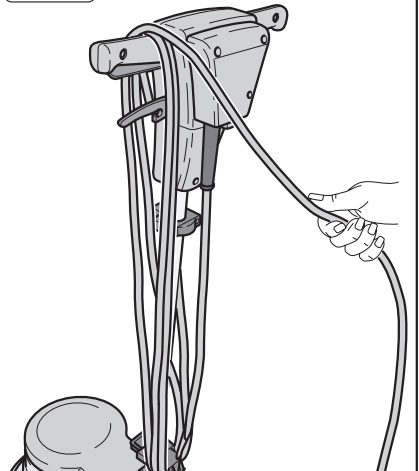

Fig. 15



RU

Русский.....РУССКИЙ - 1
(Перевод оригинальной инструкции)

Уважаемый покупатель,
Благодарим Вас за то, что Вы выбрали наше изделие для чистки своих помещений.

Приобретенная Вами машина для мойки пола была разработана для обеспечения потребностей пользователя в простой в использовании и надежной на протяжении времени машине.

Мы знаем, что для поддержания качества изделий необходимы постоянные обновления, призванные удовлетворять требования их повседневных пользователей. В этом случае мы надеемся найти в Вашем лице не только потребителя, удовлетворенного качеством нашей продукции, но также партнера, который сообщает нам свое мнение и представления, происходящие из персонального ежедневного опыта.

Оглавление

1.1 - ВВЕДЕНИЕ	RU-3
1.2 - ПРЕДУСМОТРЕННОЕ ИСПОЛЬЗОВАНИЕ МАШИНЫ	RU-3
1.3 - НЕПРЕДУСМОТРЕННОЕ ИСПОЛЬЗОВАНИЕ МАШИНЫ	RU-3
2.1 - МОНТАЖ СОСТАВНЫХ ДЕТАЛЕЙ	RU-3
2.1.a - Установка рукоятки.....	RU-3
2.1.b - Электрическое подключение: рукоятка – корпус машины	RU-3
2.1.c - Монтаж щетки	RU-3
2.1.d - Монтаж приводного диска	RU-4
2.1.e - Монтаж бака (факультативно).....	RU-4
2.1.f - Электрическое подключени.....	RU-4
3.1 - ЗНАКОМСТВО С МАШИНОЙ.....	RU-5
4.1 - РЫЧАГ РЕГУЛИРОВКИ РУКОЯТКИ	RU-5
5.1 - РУКОЯТКА УПРАВЛЕНИЯ	RU-5
6.1 - ФУНКЦИОНИРОВАНИЕ	RU-5
6.1.a - Контроль перед использованием	RU-5
6.1.b - Запуск машины	RU-5
6.1.c - Использование машины	RU-6
6.1.d - Завершение работы и выключение	RU-6
6.1.e - Транспортировка	RU-6
7.1 - ТЕХНИЧЕСКОЕ ОБСЛУЖИВАНИЕ И ЧИСТКА.....	RU-7
7.1.a - Чистка машины.....	RU-7
7.1.b - Опорожнение и чистка бака для воды (факультативно)	RU-7
7.1.c - Замена щетки.....	RU-7
7.1.d - Замена пэдодержателя	RU-7
8.1 - РАЗРЕШЕННЫЕ ДОПОЛНИТЕЛЬНЫЕ ПРИНАДЛЕЖНОСТИ	RU-8
ПРОБЛЕМЫ - ПРИЧИНЫ - СПОСОБЫ УСТРАНЕНИЯ.....	RU-9

1.1 ВВЕДЕНИЕ



ОПАСНОСТЬ:

Перед использованием устройства внимательно прочтите инструкцию “**МЕРЫ ПРЕДОСТОРОЖНОСТИ ДЛЯ ОДНОДИСКОВЫХ МАШИН**”, прилагаемую к настоящему руководству.

Настоящее руководство является неотъемлемой частью машины; поэтому оно должно бережно храниться в безопасном и доступном для всех пользователей (операторов и персонала по техническому обслуживанию) месте на протяжении всего срока службы машины вплоть до ее утилизации.

1.2 - ПРЕДУСМОТРЕННОЕ ИСПОЛЬЗОВАНИЕ МАШИНЫ

Машина была разработана и изготовлена: для мойки полов и ковровых покрытий; для полировки полов; для шлифовки полов (например, паркета и неровных поверхностей).



ОПАСНОСТЬ:

Любое другое использование освобождает изготовителя от ответственности за ущерб, причиненный людям и/или имуществу, и влечет за собой потерю гарантии.

1.3 - НЕПРЕДУСМОТРЕННОЕ ИСПОЛЬЗОВАНИЕ МАШИНЫ



ПРЕДУПРЕЖДЕНИЕ:

Машина не предназначена для работы под открытым небом.



ОПАСНОСТЬ:

- не мыть полы водой, температура которой превышает 50°C;
- не использовать газойль/бензин или коррозионные моющие средства для мытья полов;
- не мыть и не всасывать коррозионные, горючие и взрывчатые жидкости, также их растворы.

2.1 МОНТАЖ СОСТАВНЫХ ДЕТАЛЕЙ

2.1.a - Установка рукоятки (Рис. 1)

- Установить рукоятку (1) на основании (2) таким образом, чтобы четыре отверстия рукоятки соответствовали отверстиям в корпусе машины.
- Завинтить винты (3), входящие в комплект.

2.1.b - Электрическое подключение: рукоятка – корпус машины (Рис. 2)

- Выполнить электрическое подключение рукоятки к корпусу машины, вставив разъем (4) в штекер (5) машины.

2.1.dc - Монтаж щетки (Рис. 3)

- Перевернуть машину при прямом положении ручки, удерживая ногой колеса и используя ее как рычаг, и положить на пол на рукоятку.
- Установить щетку (6) на основание машины, закрепляя специальное поворотное соединение (7).
- Выполнить полукруг в направлении стрелки (А) для закрепления щетки (6).
- Привести машину в исходное положение.
- С началом вращения щетка будет зафиксирована окончательно.

Для демонтажа щетки перевернуть машину и повернуть щетку (6) в направлении, противоположном стрелке (А).



ПРЕДУПРЕЖДЕНИЕ:

Использовать только щетки, поставленные производителем оборудования и соответствующие модели машины, см. таблицу «Разрешенные дополнительные принадлежности», которая находится в настоящем руководстве. Использование щеток других типов может нарушить безопасную работу машины.

2.1.e - Монтаж приводного диска (Рис. 3-4)

- Перевернуть машину при прямом положении ручки, удерживая ногой колеса и используя ее как рычаг, и положить машину на пол на рукоятку.
- Установить приводной диск (8) на пэд (9), правильно центрируя последний, чтобы не нарушить равновесие вращения.
- Установить диск (8) вместе с пэдом на основание машины, вставляя специальное поворотное соединение, как указано в параграфе «Монтаж щетки».

Для демонтажа диска перевернуть машину и повернуть его в направлении, противоположном стрелке (А).



ПРЕДУПРЕЖДЕНИЕ:

Использовать только подставки, поставляемые производителем оборудования и соответствующие модели машины, см. таблицу «Разрешенные дополнительные принадлежности», которая находится в настоящем руководстве.

Использование пэдов других типов может нарушить безопасную работу машины.

2.1.e - Монтаж бака (факультативно) (Рис. 5/11)

- Ослабить два винта (10) верхнего держателя (11) рукоятки (Рис. 5).
- Убедиться, что нижний держатель (12) установлен на пластинке, расположенной на ручке рукоятки (Рис.8).
- Привинтить цепочку (13) в верхней части бака (14) (Рис. 6).
- Присоединить трубку (15) к соответствующему патрубку (16), расположенному в нижней части бака (14) (Рис. 7).
- Установить бак (14) на нижнем держателе (12) так, чтобы врезная шпонка (17) соответствовала соответствующей

щему гнезду (18) (Рис. 8).

- Опустить верхнее соединение (11) и присоединить его к врезной шпонке (19), расположенной на верхней части бака (14) (Рис.9).
- Затянуть два винта (10) верхнего держателя (11) рукоятки (Рис. 9).
- Подсоединить патрубок (20) трубки (21) к отверстию, находящемуся на корпусе машины (Рис. 10).
- Пристегнуть цепочку (22) к крюку (23) рукоятки (Рис. 11).

2.1.f - Электрическое подключение

- Подключить кабель питания машины к розетке электрической сети, имеющей характеристики, аналогичные приведенным на табличке с техническими данными машины.



ПРЕДУПРЕЖДЕНИЕ:

- Удостовериться, что электрооборудование снабжено автоматическим выключателем (типа дифференциальный выключатель) и заземлением.
- Перед включением машины полностью размотать кабель питания.
- Использовать электрический удлинитель, только если он находится в отличном состоянии; удостовериться, что сечение соответствует мощности устройства.
- Ни в коем случае не допускать контакта кабеля питания с режущими кромками во избежание его расщипывания.
- Необходимо иметь свободный доступ к электрической розетке.
- Убедиться, что электрический кабель не поврежден.

3.1 ЗНАКОМСТВО С МАШИНОЙ (Рис. 21)

- 24) Рукоятка управления
- 25) Коробка электрического привода
- 26) Рычаги запуска вращения щетки (вкл.-выкл.)
- 27) Рычаг регулировки подачи воды
- 28) Рычаг регулировки наклона рукоятки
- 29) Кабель питания
- 30) Кнопка разблокирования рычага вращения щетки
- 31) Корпус машины
- 32) Колеса
- 33) Держатели
- 34) Электрическое подключение

4.1 РЫЧАГ РЕГУЛИРОВКИ РУКОЯТКИ (Рис. 13)



ПРЕДУПРЕЖДЕНИЕ:

Регулировка положения рукоятки выполняется при остановленной машине.

- притягивая рычаг (35) можно изменить положение рукоятки (36); при отпускании рычага рукоятка позиционируется и фиксируется в наиболее близком обязательном положении.



ПРИМЕЧАНИЕ:

Правильное положение рукоятки (36) во время работы машины – на высоте бедер. Ни в коем случае не включать машину, не приведя рукоятку в правильное положение.

5.1 РУКОЯТКА УПРАВЛЕНИЯ (Рис. 12 е 14)

- 1) Кнопка разблокирования рычага вращения щетки (30) (Рис. 12)
Нажать кнопку (30) для разблокирования рычага запуска вращения щетки (26).

2) Рычаги запуска вращения щетки (26) (Рис.12)

При перемещении рычагов вращения щетки (26) подключается вращение щетки.

При отпускании рычагов (26) вращение щетки прекращается и машина останавливается автоматически.

Для обеспечения постоянной работы машины необходимо удерживать рычаги (26) нажатыми.

3) Рычаг регулировки подачи воды (27) (при наличии бака. Факультативно) (Рис. 14)

При воздействии на рычаг (27) подключается подача воды для мойки пола.

При отпускании рычага (27) подача воды прекращается.

6.1 ФУНКЦИОНИРОВАНИЕ

6.1.a - Контроль перед использованием

- При наличии установленного бака (факультативно) проверить, чтобы он содержал количество жидкости для мойки, достаточное для фазы работы, и чтобы трубки были подключены правильно.
- Проверить состояние щетки или пэда. Если они изношены, заменить их.
- Проверить, что устройство, особенно сетевой кабель, не имеют повреждений, которые могут подвергнуть риску правильную работу машины или безопасность оператора.

6.1.b - Запуск машины (Рис. 12)



ОПАСНОСТЬ:

Руки во время работы обязательно должны быть сухими.

- Потянуть вверх рычаг (28) и опустить рукоятку до высоты бедер (положение максимального равновесия).

- Нажать кнопку (30) для разблокирования рычага запуска вращения щетки (26).
- При перемещении рычага (26) машина запускается.
- При отпускании рычага (26) машина останавливается.



ПРЕДУПРЕЖДЕНИЕ:

Никогда не обматывать сетевой кабель вокруг горловины или корпуса машины.

6.1.c - Использование машины (Рис. 12 и 14)

- После запуска машины начать операции по мойке, удерживая нажатыми рычаги (26), таким образом поддерживая машину в состоянии работы и активированном вращении щетки.
- При использовании машина описывает небольшие дуги, центром которых является сам оператор.
- Наводка, или же естественное смещение машины, достигается нажатием или подъемом рукоятки машины. При притягивании, вернее легком поднятии рукоятки, машина смещается вправо. При нажатии, вернее легком опускании рукоятки, машина смещается влево. При выполнении легкого вращения рукоятки вправо, машина перемещается вперед. При выполнении легкого вращения рукоятки влево, машина перемещается назад.



ПРИМЕЧАНИЕ:

Для получения легко управляемых движений машины выполнять легкие нажатия.

- Для удерживания машины в состоянии работы в определенной точке достаточно держать рукоятку в положении запуска.



ПРИМЕЧАНИЕ:

Использование машины, остановленной при подключенном вращении щеток на протяжении длительного времени, может привести к повреждению пола.

- Для машин, оснащенных дополнительным баком, отрегулировать подачу воды с помощью рычага (27).



ПРИМЕЧАНИЕ:

При отпускании рычагов (26) вращение щетки останавливается и машина выключается.

6.1.d - Завершение работы и выключение (Рис. 12-15)

- После завершения операций, перед выключением машины, остановить подачу воды.
- Отпустить рычаги (26) для остановки вращения щетки и выключения машины (Рис. 12).
- Установить рукоятку вертикально.
- Снять бак (факультативно) и слить раствор.
- После использования демонтировать щетку или диск пэдодержатель.



ПРЕДУПРЕЖДЕНИЕ:

Не оставлять машину остановленной с установленной щеткой или диском держателем/пэд во избежание их повреждения.

- Если пэд загрязнен, вымыть его при температуре, не превышающей 60°.
- Если щетка загрязнена, вымыть ее под проточной водой.
- Отсоединить кабель электропитания от розетки и намотать его на специальные держатели для наматывания кабеля.
- Установить фиксированный держатель в нижней части ручки рукоятки и намотать кабель, пропуская его между держателем и рукояткой управления (Рис. 15).

6.1.e - Транспортировка

При розетке, отключенной от сети, и рукоятке, находящейся в вертикальном положении, поднять корпус машины, поворачивая рукоятку по направлению вниз. Таким образом, машину можно перемещать на колесах.

7.1 ТЕХНИЧЕСКОЕ ОБСЛУЖИВАНИЕ И ЧИСТКА



ПРЕДУПРЕЖДЕНИЕ:

Для ознакомления с информацией и мерами предосторожности, относящимися к операциям по техническому обслуживанию или чистке, придерживаться указаний, данных в руководстве «Правила безопасности для однодисковых машин», прилагающимся к настоящему руководству.

ОПЕРАЦИИ, КОТОРЫЕ НЕОБХОДИМО ВЫПОЛНЯТЬ ЕЖЕДНЕВНО

7.1.a - Чистка машины

Выполнить чистку машины с помощью мокрой тряпки, затем протереть сухой и чистой тряпкой, чтобы предотвратить образование отложений из-за воздействия химических продуктов.



ПРЕДУПРЕЖДЕНИЕ:

Не использовать для чистки машины растворители, кислоты или коррозионные вещества.

7.1.b - Опорожнение и чистка бака для воды (факультативно)



ПРЕДУПРЕЖДЕНИЕ:

После завершения операций по мойке необходимо опорожнить и очистить бак для воды во избежание образования отложений и накипи.

Для опорожнения бака освободить его от соответствующих держателей.



ПРЕДУПРЕЖДЕНИЕ:

Хранить устройство в закрытом и сухом помещении.

ОПЕРАЦИИ, ВЫПОЛНЯЕМЫЕ ПРИ НЕОБХОДИМОСТИ

7.1.c - Замена щетки

Необходимость замены щетки возникает или при ее износе, когда длина щетины становится меньше 2 см, или, когда ее необходимо заменить в соответствии с типом очищаемого пола; для информации по замене щетки см. параграф «Монтаж щетки».

7.1.d - Замена пэдодержателя

Необходимость замены пэдодержателя возникает при его износе, при высоте меньше 10 мм, или же, когда его необходимо заменить в соответствии с типом полируемого или шлифуемого пола; для информации по замене см. параграф «Монтаж пэдодержателя».

8.1 РАЗРЕШЕННЫЕ ДОПОЛНИТЕЛЬНЫЕ ПРИНАДЛЕЖНОСТИ

Код	Описание
00-241	Щетка для мойки
00-242	Щетка для полировки
00-243	Щетка для коврового покрытия
00-246	Щетка с щетиной из тайнекса
00-240	Диск пэдодержатель
00-230	Бак 9 л

Pad

Код	Описание
C17-BL	черный Ø430
C17-BR	коричневый Ø430
C17-GR	зеленый Ø430
C17-RE	красный Ø430
C17-WH	белый Ø430

Twister Pad

Код	Описание
T17-RE	красный Ø430
T17-WH	белый Ø430
T17-YE	желтый Ø430
T17-GR	зеленый Ø430

ПРОБЛЕМЫ - ПРИЧИНЫ - СПОСОБЫ УСТРАНЕНИЯ

ПРОБЛЕМА	ПРИЧИНА	СПОСОБ УСТРАНЕНИЯ
При нажатии кнопки разблокировки рычагов одновременно с рычагами вращения щетки, машина не запускается.	Вилка отсоединена.	Подключить вилку.
Щетка и/или пэдодержатель не вращаются.	Рычаг вращения щетки/пэдодержателя не нажат. Возможное наличие инородных тел.	Нажать рычаг. Удалить застрявшие инородные тела.
Отсутствует подача воды.	Бак пуст. Рычаг подачи воды не нажат.	Наполнить бак. Нажать рычаг.
Недостаточная очистка пола.	Несоответствующие щетки или моющее средство. Недостаточный раствор моющего средства. Щетка изношена.	Использовать щетки или моющие средства, соответствующие типу пола или типу очищаемой грязи. Заполнить бак (факультативно) раствором моющего средства. Заменить щетку.
Недостаточная полировка/шлифовка пола.	Пэд изношен.	Заменить пэд.
Неравномерная работа машины или сильная вибрация.	Проверить, что щетка или диск пэдодержатель установлены правильно. Проверить, что пэд идеально центрирован на диске пэдодержателя. Щетка или диск пэдодержатель не соответствуют типу пола.	Правильно установить щетку или диск пэдодержатель. Переустановить пэд, правильно центрируя его на диске пэдодержателя. Использовать щетку или диск пэдодержатель, соответствующие типу поверхности и/или виду выполняемой обработки.

ghibli & wirbel

Professional Cleaning Machines Since 1968

DEALER



Cod. GH30-929 - 2^a ed. - 10/2018

Ghibli & Wirbel S.p.A.

Via Circonvallazione, 5 - 27020 Dorno PV - Italia
P. +39 0382 848811 - F. +39 0382 84668 - M. info@ghibliwirbel.com

www.ghibliwirbel.com

100% MADE IN ITALY

A COMPANY GROUP OF RIELLO INDUSTRIES

